

DEVIS TECHNIQUE

BOUÉE

Satellite Théâtre

140 rue Botsford

Bureau 35

Moncton (Nouveau-Brunswick)

E1C 4X5, Canada

Directeur technique Xavier Richard Tél. : +1 (506) 227-6800 xavier.richard@umoncton.ca	Directeur artistique et Directeur général Marc-André Charron Tél. : +1 (438) 455-8789 m.charron@satellitetheatre.ca	Directrice de Production Amélie Collette Tél. : +1 (506) 874-7677 a.collette@satellitetheatre.ca
---	---	---

INFORMATIONS GÉNÉRALES

Public cible : adulte

Durée : 1h30

Équipe de tournée : 6 comédiens / 2 régisseurs/ opératrice de surtitrage (si l'option choisie)

AIRE DE JEU

1. Espace requis

L'aire de jeu minimum requise est : 42' de largeur et 32' de profondeur (pas d'utilisation de coulisses)

Hauteur minimum de la grille d'accrochage : 15'

Dimension du décor : voir annexe

ÉCLAIRAGE

*voir plan en annexe

2. Notes

Console d'éclairage : ETC ION ou équivalence

*****L'éclairage a été conçu pour une salle précise, toutes modifications doivent être discutées entre le directeur technique de la salle et le directeur technique du PRODUCTEUR. *****

AUDIO

3. Système de son façade

Le système de son façade doit être de puissance convenable pour la taille de la salle.

2 - Caissons de basse, de puissance convenable pour la salle, préférablement placés **au sol**.

2 - Moniteurs en coulisse ou side fills, pour les comédiens sont requis

4. Console et autres besoins de sonorisation

Console de sonorisation Behringer X32, M32R ou Midas M32 avec deux entrées pour Qlab

Le producteur fournit une carte de son Focusrite 2i2 comme interface sonore.

5. Projecteur vidéo

1 - Projecteur vidéo Christie DHD 600g (+/- 6000 Lumens)

<https://www.christiedigital.com/en-us/business/products/projectors/1-chip-dlp/g-series/Christie-DHD600-G>

1 - Câble HDMI qui se rend du projecteur à la régie

6. Notes de montage

Durée du montage :

Décor : Un minimum de 8h est requis pour monter le décor.

****À noter que plusieurs éléments de décor sont très lourds et encombrant. Assurez un accès d'au moins 8'x8' si un ascenseur doit-être utilisé***

Focus : 4 heures si le pré accrochage est fait.

Horaire de montage et plan d'éclairage suivra

Main d'œuvre requise ***si le pré accrochage est fait:***

- 1 DT de salle
- 6 Techniciens pour le montage du décor
- 1 Chef LX pour focus et accrochage
- 1 Chef son lors du focus

7. Décor

Voir Plan décor Annexe A

8. Habillage de la scène

Mur de fond noir, plat et dégagé
Aucun habillage est préférable, sinon, habiller à l'allemande.

9. Loges

Loges propres et dégagées, pour un minimum de 8 personnes, avec salle de bain.

- 1 Grand miroir bien éclairé
- 10 Chaises
- 1 Portant pour costumes
- 1 Grand pichet d'eau et 10 verres lavables
- Thé, café, fruits, collations avec option sans gluten si possible
- *allergie aux fraises

APPROBATION ET AUTORISATION

Nous approuvons le devis tel qu'il est décrit ci-dessus, ou nous sommes mis d'accord pour des accommodements précis et autorisons l'équipe à le mettre en œuvre.

Nom la direction technique du DIFFUSEUR	initiales	Nom de la direction technique du PRODUCTEUR	initiales
Date d'approbation:		Date d'approbation:	

Approuvé par

Date

Approuvé par

Date

DIFFUSEUR	PRODUCTEUR
Imprimer le nom de la personne signataire et initialiser chacune des pages	<u>Amélie Collette ou Marc-André Charron</u> Imprimer le nom de la personne signataire et initialiser chacune des pages

ANNEXE A

PLANS DÉCOR

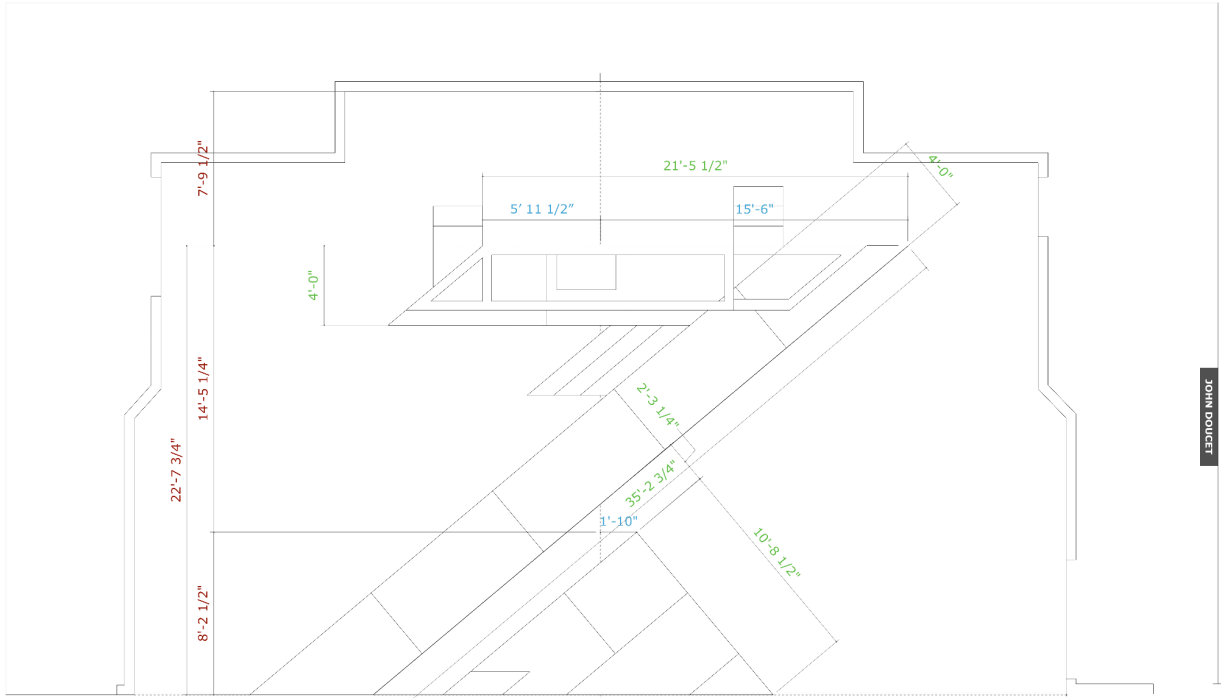

JOHN DOUCET

LÉGENDE
 En bleu, les distance jusqu'à la médiane de la salle
 En rouge, les distance avant/arrière scène pour les mesures en bleu
 En vert, les autres mesures connexes

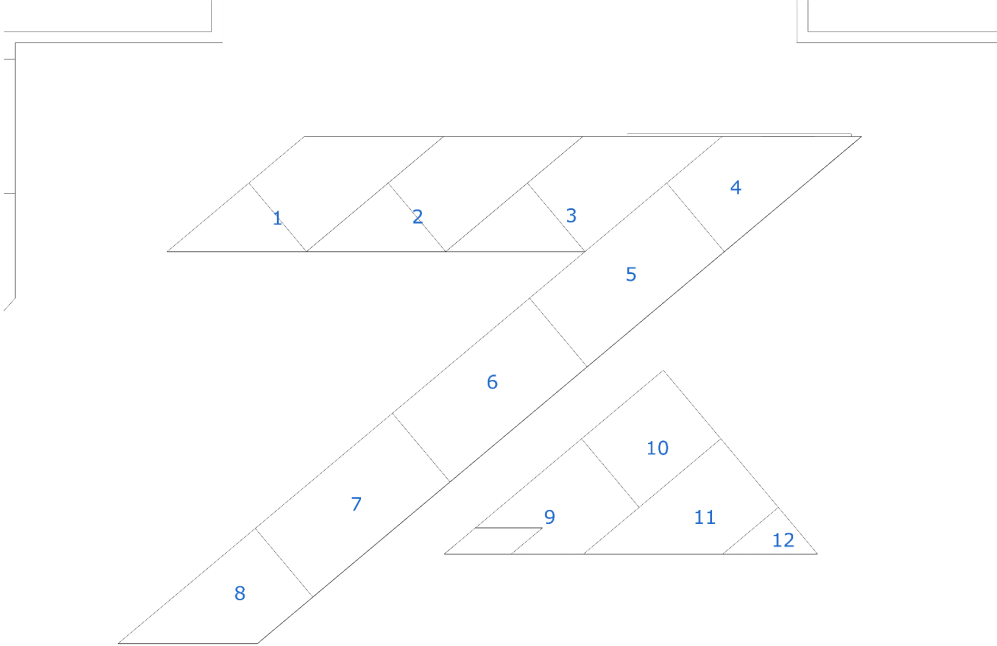

PRATICABLE 1

NOTES

- 1) contreplaqué 3/4" pour le dessus et les solives; doublé à la jointure entre les 2 morceaux de dessus
- 2) le dessus techniquement pourrait être accompli par une feuille de contreplaqué
- 3) MDF 1/8" au dessus du praticable, et sur la face visible du public (en gris)
- 4) pattes de praticables en 2x4, renfort en diagonal (an coin) en 2x6
- 5) toutes les mesures intérieurs (placement des solives), mais seulement visser les pattes et la face en MDF (trapèze gris)

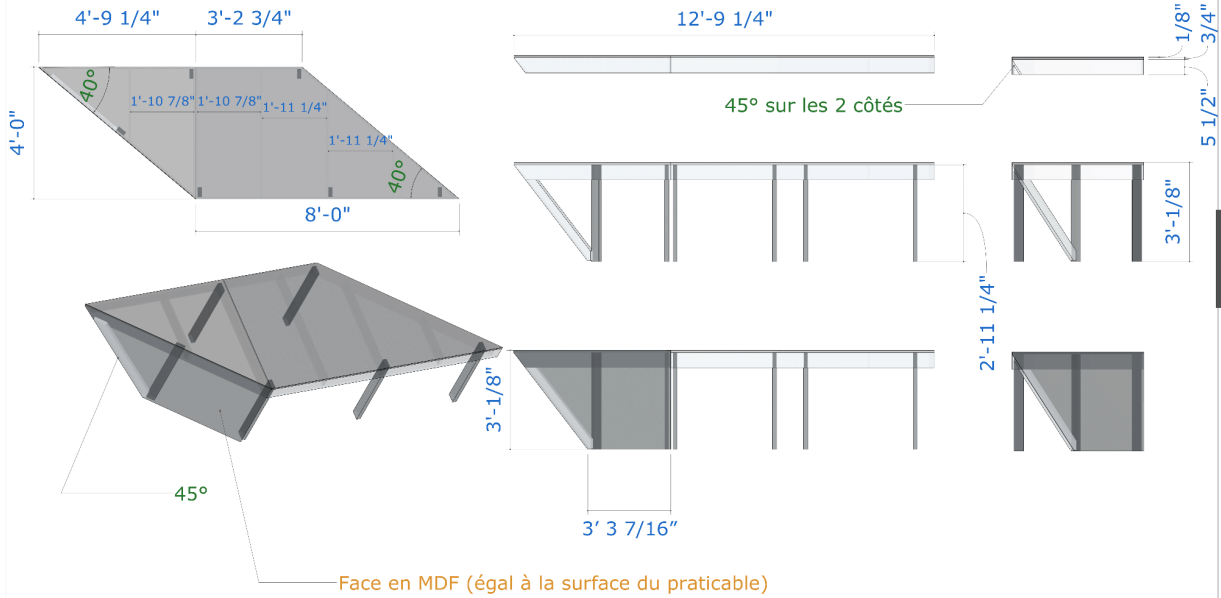

PRATICABLES 2 ET 3

NOTES:

- 1) très semblable au praticable 1, sans la coupe à 45° au coin
- 2) le praticable 2 a le trou de 2' x 2' sur la face, le praticable 3 a la même face mais sans le trou
- 3) toutes les mesures sont les mêmes mise à part la face du praticable (en gris foncé)

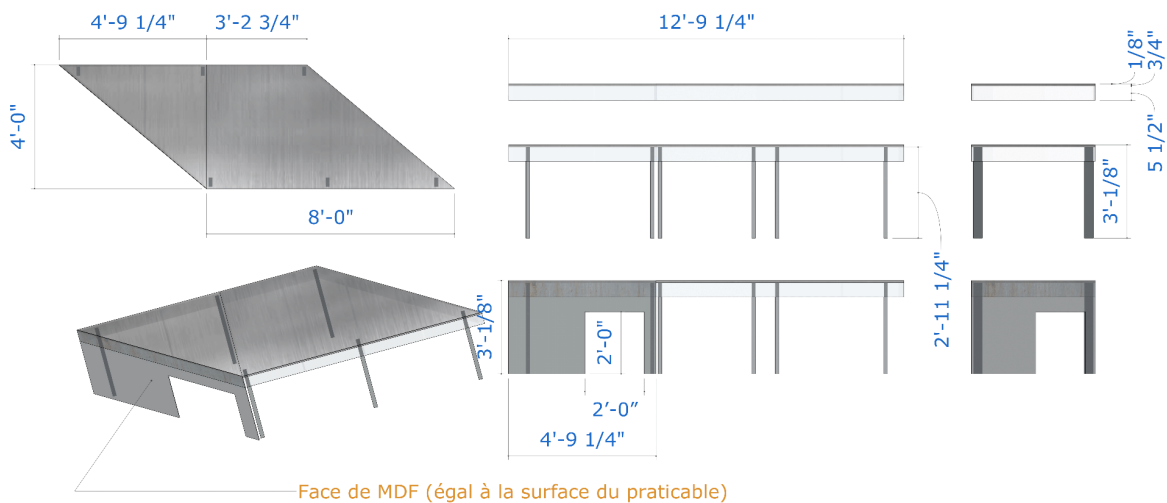

PRATICABLE 4

NOTES:
 1) toutes les largeurs de 4' (ou solives de 3' 10 1/2") sont du contreplaqué doublé, don 1 1/2" d'épaisseur
 2) toutes les pattes en 2x4", renfort en diagonal au coin en 2x6

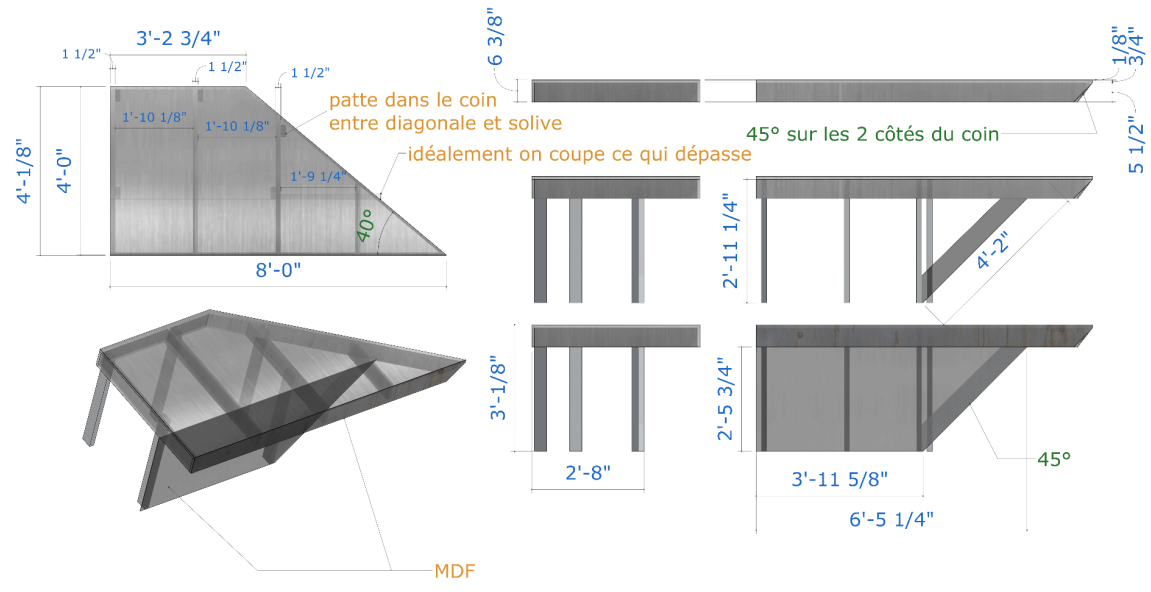

PRATICABLES 5, 6 et 7

NOTES:

- 1) les 3 praticables sont identiques
- 1) toutes les largeurs de 4' (ou solives de 3' 10 1/2") sont du contreplaqué doublé, don 1 1/2" d'épaisseur
- 2) toutes les pattes en 2x4", renfort en diagonal au coin en 2x6

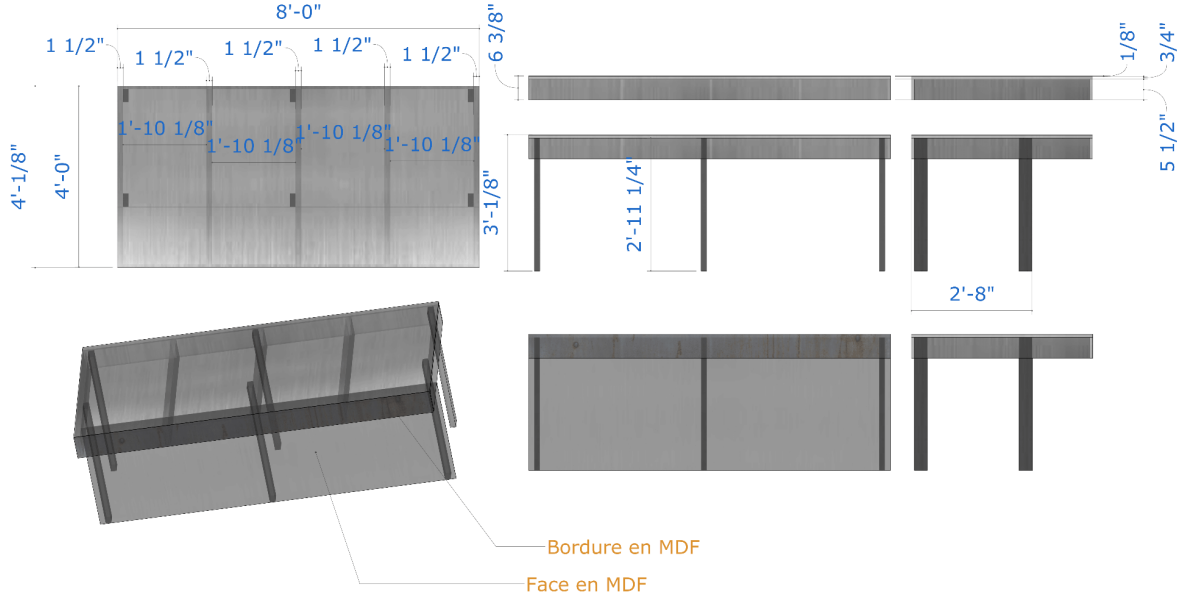

PRATICABLE 9

NOTES

- 1) Consiste essentiellement d'un gros praticable sur un petit. Ils pourraient être construits ensemble, en permanence
- 2) Le overlap où le gros s'accôte sur le petit, le contreplaqué du gros pourrait s'allonger à 8 1/4", pour que l'accôtement soit exacte
- 3) toutes les pattes - les courtes de 8 1/4" et les longues de 17 1/4" - en 2x4"
- 4) à noter l'emplacement des pattes pour qu'on ne les voit pas

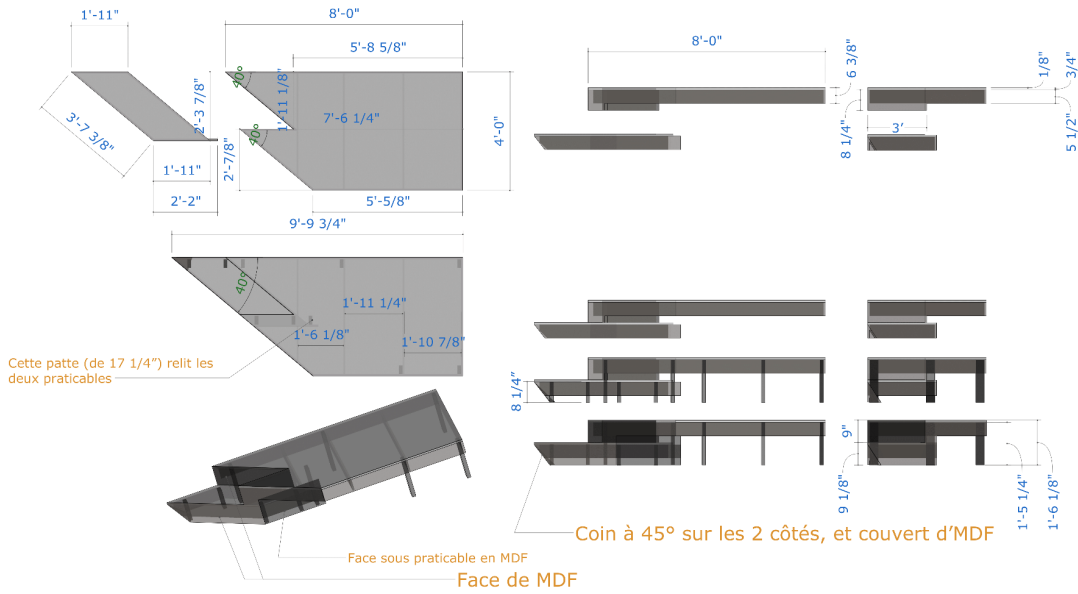

NOTES

1) le seul praticable sans MDF en bordure

PRATICABLE 10

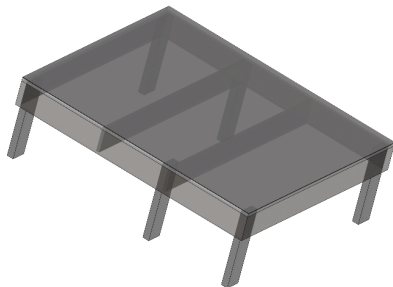
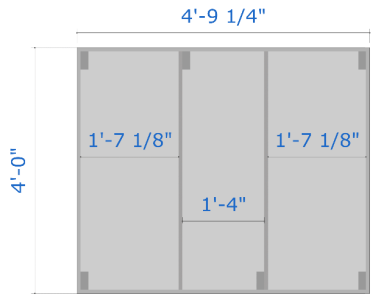

JOHN COBICET

PRATICABLE 11

NOTES

- 1) toutes les pattes en 2x4"
- 2) à noter l'emplacement des pattes pour qu'on ne les voit pas

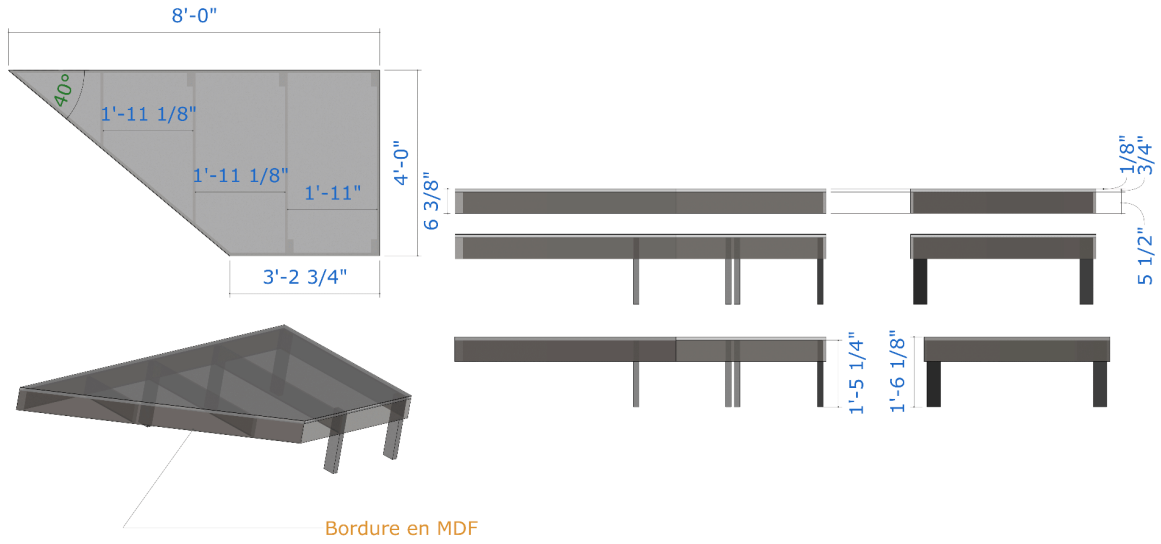

PRATICABLE 11

NOTES

1) toutes les pattes en 2x4"

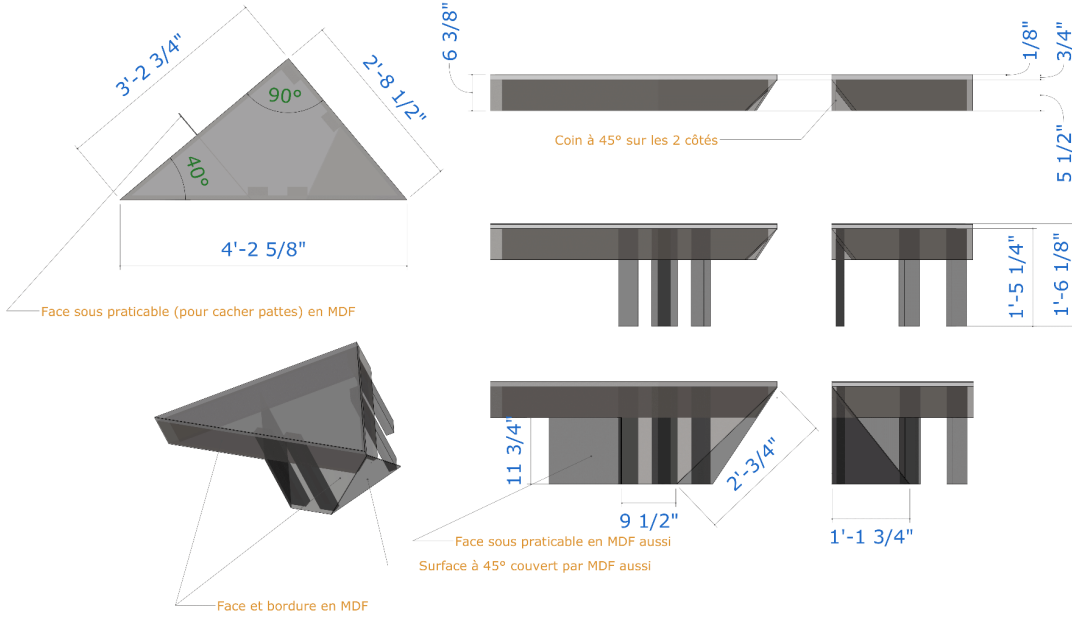

PRATICABLE 8

- 1) toutes les largeurs de 4' (ou solives de 3' 10 1/2") sont du contreplaqué doublé, don 1 1/2" d'épaisseur
- 2) toutes les pattes en 2x4", renfort en diagonal au coin en 2x6

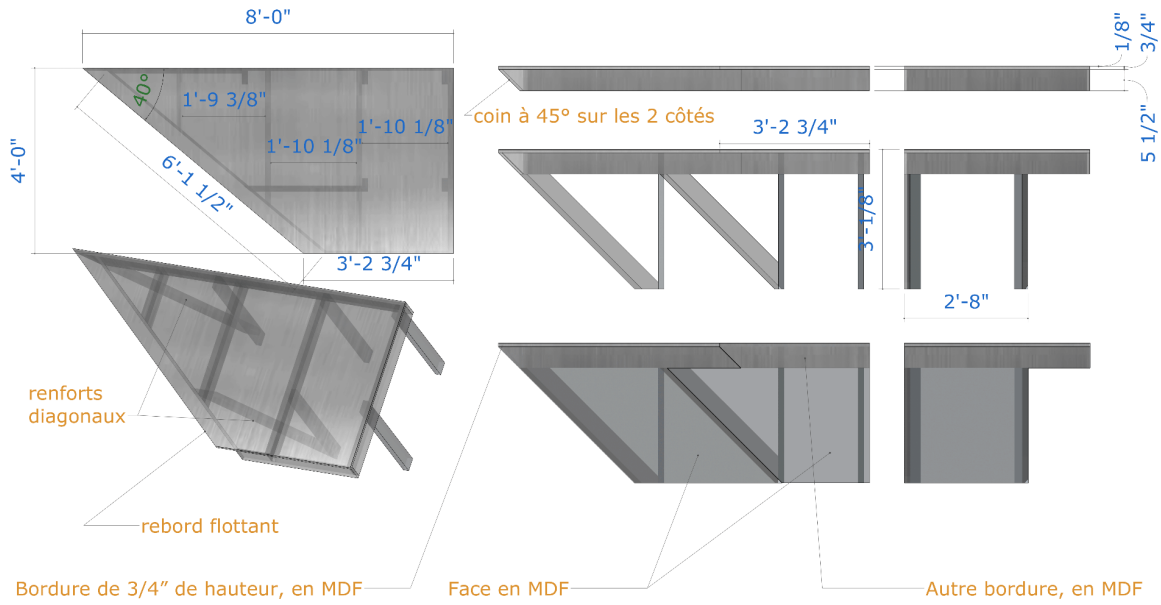

ABRIS

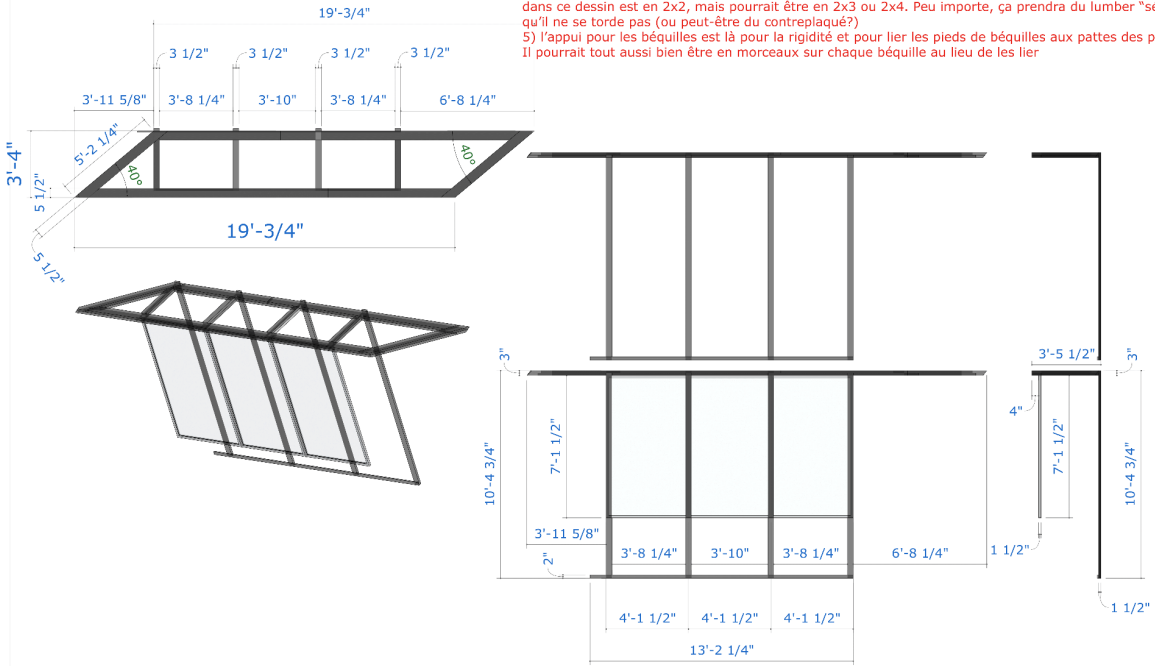

NOTES

- 1) Consiste essentiellement d'un mur avec 3 panneaux de plexi à l'avant, un toit style pergola, et 4 béquilles à l'arrière qui descendent au sol derrière les praticables (liées par un appui de restants de contreplaqué)
- 2) le toit doit être en 1 morceau (collé/vissé/taqué). Dans ce dessin, il est fait avec 2 couches de 2x6, mais pourrait être fait avec du contreplaqué tant que l'épaisseur reste autour de 3". À noter que les coins extrême sont en angle de 45° sur les 2 côtés des coins
- 3) les béquilles s'attacheront lorsque nous seront dans l'espace
- 4) Ne pas construire les frames des plexis, mais simplement couper les morceaux aux longueurs appropriées et y ajouter un groove pour le plexi de 3/16" de large le long des morceaux (à 1" d'un des bords). Le frame dans ce dessin est en 2x2, mais pourrait être en 2x3 ou 2x4. Peu importe, ça prendra du lumber "select" pour qu'il ne se torde pas (ou peut-être du contreplaqué?)
- 5) l'appui pour les béquilles est là pour la rigidité et pour lier les pieds de béquilles aux pattes des praticables. Il pourrait tout aussi bien être en morceaux sur chaque béquille au lieu de les lier